

Lave-linge

Suisse 8PL 25

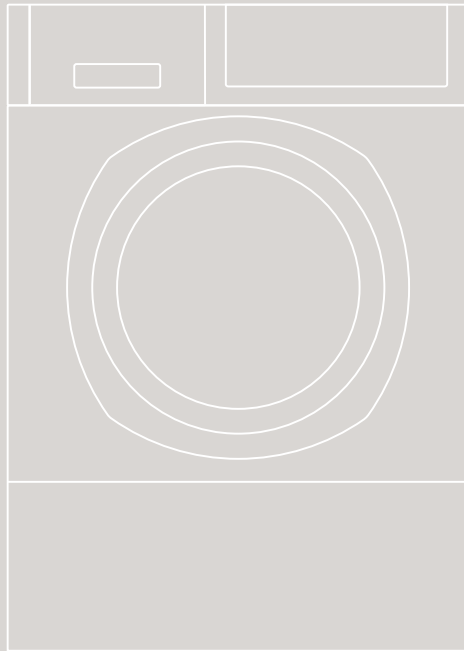

Mode d'emploi



Ne mettre en service l'appareil
qu'après avoir lu ce mode d'emploi!

11/2024
Numéro d'instruction 563 594.AA

Symboles



Lisez les instructions.



Les avertissements de sécurité sont précédés d'un triangle de signalisation. Il est indiqué comment éviter le danger. Les avertissements caractérisent la gravité du danger qui survient si celui-ci n'est pas évité.



AVERTISSEMENT

Indique que des dommages corporels peuvent survenir et, dans certains cas, entraîner la mort.



ATTENTION

Indique que des dommages matériels peuvent survenir.



Chère cliente, cher client,

nous sommes fort heureux que vous vous soyez décidé pour un lave-linge HUWA.

Votre nouveau lave-linge est le fruit de plusieurs années d'efforts de développement. Des normes de qualité extrêmement rigoureuses en matière de conception et de fabrication lui garantissent une longue durée de vie.

Sa conception répond à toutes les exigences actuelles et futures de l'entretien moderne du linge. Il offre un choix varié et personnalisé de programmes.

Sa sobriété en matière de consommation d'eau, d'énergie et d'agents de lavage contribue à ménager notre environnement tout en vous garantissant un fonctionnement particulièrement économique.

Nous vous prions de lire avec soin le présent mode d'emploi, afin que vous puissiez profiter de tous les avantages et possibilités de votre nouveau lave-linge. Observez notamment les conseils de sécurité et le livret de garantie et d'assistance ci-joint.

Nous vous souhaitons beaucoup de plaisir avec votre nouvelle machine HUWA.

Cordialement
HUWA Waschmaschinenfabrik
R. Hunziker AG

CONTENU

SÉCURITÉ ET MESURES DE PROTECTION	6
ELIMINATION	9
DESCRIPTION DE L'APPAREIL	10
Panneau de commande et d'affichage	11
Bac à lessive	12
LAVAGE	13
Premier cycle de lavage (sans linge)	13
Préparation de l'appareil	13
Sélection du programme	13
Modification du programme avant le démarrage	14
Démarrage du programme	14
Passage à l'étape suivante du programme	14
Rajout de linge	14
Interruption du programme	14
Annulation du programme	14
Arrêt du programme après arrêt cuve pleine	14
Fin du programme	15
PROGRAMMES DE LAVAGE	16
OPTIONS DES PROGRAMMES	18
Express	18
Prélavage	18
Intensif	18
Rinçage +	18
Température	18
Vitesse de rotation	18
Arrêt cuve pleine	19
Trempage	19
Supersilent	19
Départ différé	19

RÉGLAGES	20
Menu Réglages	20
NETTOYAGE ET ENTRETIEN	24
Nettoyage de l'appareil	24
Vérification du tuyau d'arrivée d'eau	24
Protection antigel	24
Nettoyage du bac à lessive	25
Vidange d'urgence	25
Nettoyage des filtres d'arrivée d'eau	26
PANNES	28
SERVICE CLIENTÈLE	35

SÉCURITÉ ET MESURES DE PROTECTION



Les instructions ci-jointes contiennent des informations importantes sur l'installation, l'utilisation et la sécurité du lave-linge. Conservez-les soigneusement pour d'autres utilisateurs ou futurs propriétaires.

- Lisez attentivement les instructions avant de mettre l'appareil en service.
- Conservez les instructions à proximité de l'appareil afin de pouvoir les consulter à tout moment.

Cet appareil est conforme aux normes de sécurité applicables aux appareils électriques.

- Veuillez respecter les consignes de sécurité du présent mode d'emploi et de la notice d'installation correspondante.

Utilisation conforme à l'usage prévu

Ce lave-linge est exclusivement destiné au lavage de textiles lavables en machine chez les particuliers.

Cet appareil peut être utilisé par des enfants dès l'âge de 8 huit ans, ou par des adultes aux capacités physiques, sensorielles ou mentales réduites ou dénués de connaissances et d'expérience, à condition que ces personnes soient placées sous la surveillance d'un tiers ou qu'elles aient été instruites de l'utilisation en toute sécurité de l'appareil et qu'elles aient conscience des dangers qui en résultent. Ne laissez pas les enfants jouer avec l'appareil. Le nettoyage et l'entretien ne doivent pas être effectués par des enfants sans surveillance.

Sécurité lors du fonctionnement

AVERTISSEMENT risque de brûlure!!

- Lors du lavage à haute température, il existe un risque de brûlure dû à la sortie de vapeur à l'arrière.

AVERTISSEMENT Risque de choc électrique!

- En cas de dommage visible, ne mettez pas l'appareil en service.
- Veillez toujours à avoir les mains sèches avant de manipuler la prise.
- Tirez sur la prise, jamais sur le câble sous peine d'endommager celui-ci.
- N'aspergez en aucun cas l'appareil avec de l'eau et n'utilisez pas de nettoyeur vapeur.
- Si l'appareil est incliné, ne touchez à rien tant qu'il est branché.

Les réparations doivent exclusivement être effectuées par des professionnels qualifiés et les pièces défectueuses remplacées par les pièces de rechange d'origine du fabricant.

Les réparations non conformes ou les pièces de rechange tierces peuvent occasionner d'importants dommages matériels et exposer l'utilisateur à de graves dangers.

Les modifications de l'appareil ne sont autorisées qu'après accord avec le fabricant. Les composants ne doivent pas être détournés de leur usage prévu.

- S'il est endommagé, le câble d'alimentation doit être remplacé par un professionnel par le câble de rechange correspondant (disponible auprès du fabricant ou du service clientèle).

- Ne plongez jamais la soupape de sécurité AquaStop dans l'eau.
- Coupez toujours le courant avant d'effectuer des travaux d'entretien.
- Mettez l'appareil hors tension lorsque vous ne l'utilisez pas durant une longue période.

AVERTISSEMENT Risque de blessure!

Ne montez pas sur le lave-linge: celui-ci pourrait basculer et vous pourriez vous blesser.

- Ne montez pas sur l'appareil.
- Evitez de vous asseoir sur, de vous adosser à, ou de vous appuyer contre la porte.

N'intervenez pas lorsque le tambour tourne, vous pourriez vous blesser les mains.

- Ne mettez pas les mains dans le tambour lorsque celui-ci tourne.
- Attendez que le tambour s'arrête.

Lors du lavage à haute température, le contact avec la lessive chaude peut provoquer des brûlures.

- Avant de lancer une machine, vérifiez que le bouchon de la pompe de vidange est en place et correctement vissé.
- Ne desserrez jamais le bouchon de la pompe pendant un programme de lavage.

En cas d'interruption d'un programme de lavage, le linge peut être encore très chaud. Par ailleurs, de l'eau brûlante peut s'écouler des joints en caoutchouc situés sur l'ouverture de la porte.

- Laissez le linge refroidir avant de le sortir de la machine.

Si vous soulevez le lave-linge par ses parties saillantes (porte, plateau supérieur), vous risquez de les casser.

- Ne soulevez pas l'appareil par ses parties saillantes!

Si une flaqué d'eau s'est formée sur le sol à proximité de l'appareil (tuyau percé ou autre), épongez-la et éliminez la cause du problème (**VOIR PANNES**).

AVERTISSEMENT Risque d'incendie!

L'utilisation non conforme d'amidon et le lavage de textiles contenant des solvants peuvent entraîner la formation de substances explosives.

- N'utilisez pas de produit de lessive à base de solvants.
- Avant de les laver à la main, rincez soigneusement à l'eau claire les textiles qui contiennent des détergents à base de solvants ou des produits chimiques inflammables.
- N'ajoutez l'amidon qu'au dernier rinçage (finissage).
- Les produits de lessive, additifs et autres produits complémentaires (adoucissant, teinture et décolorant, amidon, etc.) doivent être expressément homologués pour les lave-linge domestiques (voir les instructions du fabricant).

Sécurité pour les enfants

AVERTISSEMENT Risque de blessure!

Les enfants qui jouent avec le lave-linge peuvent se blesser, voire mettre leur vie en danger.

- Veuillez tenir à l'écart de la machine les enfants de moins de 3 ans, sauf si ceux-ci sont placés sous surveillance constante.
- Ne laissez pas les enfants jouer dans, sur ou à proximité du lave-linge.
- Le cas échéant, activez la sécurité enfant.

Les enfants peuvent s'enfermer dans l'appareil et mettre leur vie en danger. Rendez les appareils usagés inutilisables:

- Débranchez la prise.
- Débranchez le câble et retirez-le avec la prise.
- Détruisez le système de verrouillage de la porte.

En jouant, les enfants peuvent s'enrouler dans les emballages / films et éléments d'emballage ou les enfiler et s'étouffer avec.

- Tenez le matériel d'emballage hors de portée des enfants.

En cas d'ingestion, les produits de lessive et d'entretien du linge peuvent provoquer des intoxications.

- Conservez-les hors de portée des enfants.

Les petites pièces présentent un risque d'étouffement pour les jeunes enfants

- Tenez les petites pièces hors de portée des enfants.

Sécurité lors de l'installation

Avertissement Risque de blessure!

Si vous installez l'appareil sur un socle, veuillez respecter la notice d'installation pour éviter tout risque de chute ou de basculement de l'appareil.

- Faites installer l'appareil par un professionnel conformément à la notice d'installation.
- En cas de dommage visible, ne branchez pas l'appareil.

Points à respecter lors du lavage

- Ne mettez pas la main dans la machine ou dans les espaces étroits pendant le lavage, car des doigts pourraient être coincés en raison des mouvements relatifs de la machine.
- Assurez-vous que les cales de transport

ont été retirées. Remplacez-les si la machine doit à nouveau être déplacée.

- L'eau de lavage et de rinçage n'est pas potable! Canaliserez-la dans un système d'eaux usées prévu à cet effet.
- Les corps étrangers (trombones, pièces de monnaie, pinces, etc.) peuvent endommager l'appareil. Avant le lavage, retirez les corps étrangers du linge. Vérifiez le tambour et le bac à lessive avant le lavage. Retirez les corps étrangers accumulés dans le joint de la porte, le cas échéant.
- Si l'appareil est utilisé à plus de 2000 mètres d'altitude, la limitation de température doit impérativement être activée pour éviter toute ébullition (voir les instructions de service ou contacter le service clientèle ou le revendeur).
- Vérifiez les tuyaux à intervalles réguliers afin de les remplacer en temps utile et d'éviter ainsi des dégâts d'eau.
- Veillez à ne pas vous coincer les doigts au moment de fermer la porte.
- Ne laissez pas les animaux domestiques s'approcher de l'appareil.
- Ne posez pas d'objets sur la machine. Ils peuvent glisser et tomber au sol lors de l'essorage.
- En cas de doute, demandez conseil à votre revendeur ou au service clientèle.
- N'ouvrez jamais le bac à lessive lorsqu'un programme de lavage est en cours.
- Ne forcez pas l'ouverture de la porte lorsqu'un programme de lavage est en cours.

ELIMINATION

Emballage de l'appareil neuf

Tous les matériaux d'emballage sont respectueux de l'environnement et réutilisables. Retournez l'emballage au revendeur ou au fournisseur. Éliminez le matériel d'emballage de manière appropriée.

Attention Choc électrique!!

Le contact avec des composants défectueux peut provoquer un choc électrique.

Élimination de l'ancien appareil

Les appareils électriques et électroniques usagés doivent être collectés afin que les matériaux recyclables puissent être récupérés et les polluants éliminés dans le respect de l'environnement. Dans cette optique, une taxe d'élimination anticipée à la charge du consommateur final est prélevée sur chaque appareil électroménager, conformément à la loi suisse.

Taxe anticipée de recyclage (TAR)

La taxe anticipée de recyclage est incluse dans le prix de l'appareil neuf.

Cette contribution sert à financer l'élimination actuelle des anciens appareils. En contrepartie, tous les appareils électroménagers peuvent être restitués gratuitement en vue de leur élimination, même si le consommateur ne rachète pas d'appareil neuf.

Vous pouvez rapporter vos appareils usagés au magasin ou à l'un des 400 points de collecte officiels SENS (www.sens.ch ou renseignements auprès de votre commune).

En cas d'enlèvement à domicile, des frais supplémentaires peuvent s'appliquer.

DESCRIPTION DE L'APPAREIL

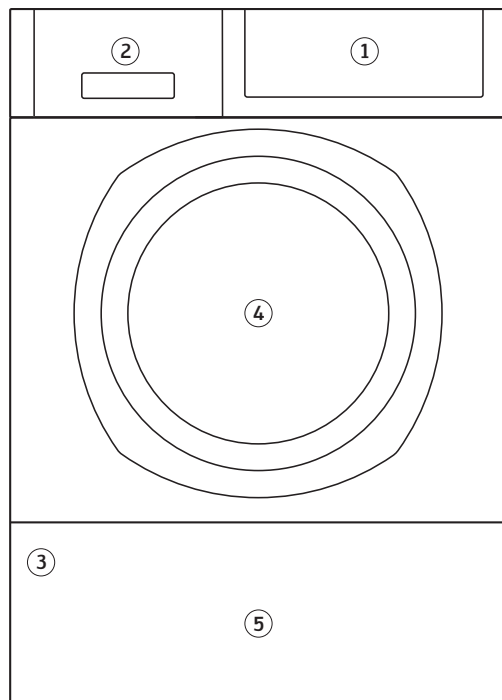

- ① Panneau de commande et d'affichage
- ② Bac à lessive
- ③ Plaque signalétique
(ouvrir la porte de l'appareil, la plaque signalétique se trouve en haut à l'intérieur de la porte)
- ④ Porte
- ⑤ Cache-socle
- ⑥ Touches de sélection

Panneau de commande et d'affichage

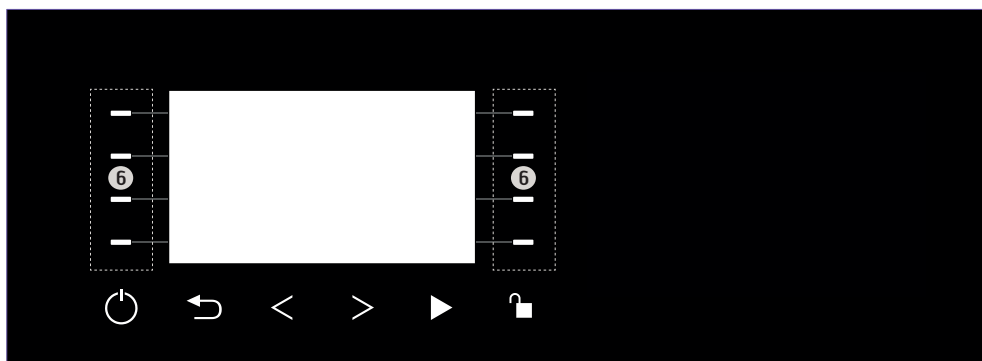

Affichage et touches



On / Off



Retour



Défilement arrière



Défilement avant



Démarrer



Ouverture de la porte



Réglages



Langue (temporaire)/
Réglages



Numéro de page Menu

Bac à lessive

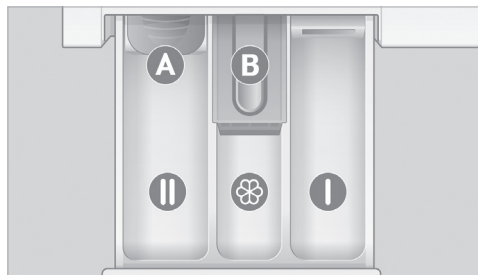

II

Produit de lessive principal et modulaire, agent de blanchiment, amidon, adoucisseur d'eau



Adoucissant et additifs pour le dernier rinçage

I

Produit pour prélavage / trempage

A

Trappe pour lessive liquide

B

Touche de déverrouillage

Retrait du bac à lessive

- Retirez le bac à lessive en appuyant légèrement sur la **TOUCHE B** (voir **NETTOYAGE ET ENTRETIEN / NETTOYAGE DU BAC À LESSIVE**).

Dosage de la lessive

- Voir le remplissage du détergent.

Lessive liquide

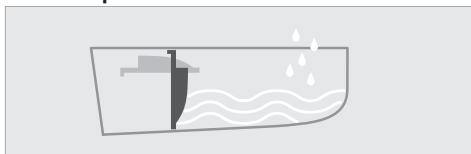

- Tirez la **TRAPPE A** vers le bas.

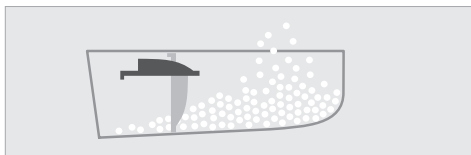

- Pour la lessive en poudre, rabattre la trappe en haut et la faire glisser en arrière.

Remarque

En s'écoulant lentement, la lessive liquide peut s'épaissir et obstruer l'appareil.

Lorsque vous programmez un cycle en différé, versez la lessive liquide dans une boule de dosage que vous placez ensuite dans le tambour avec le linge.

- Ne pas ajouter d'adoucissant pendant le cycle de lavage, car cela peut provoquer une formation excessive de mousse et altérer le résultat du lavage.

LAVAGE

- Installez l'appareil conformément à la notice d'installation.
- En cas de dommage visible, ne branchez pas l'appareil.
- Assurez-vous que les cales de transport ont été retirées.

Premier cycle de lavage (sans linge)

Le lave-linge a été contrôlé avec soin avant de quitter l'usine.

- Lancez un premier cycle de lavage sans linge afin d'éliminer l'eau qui pourrait être restée dans l'appareil après les contrôles.

Préparation de l'appareil

- Vissez le bouchon de la pompe de vidange.
- Allumez l'interrupteur.
- Ouvrez l'arrivée d'eau.

Démarrage de l'appareil

- Appuyez sur **On / Off**. Le menu principal s'affiche au démarrage.

Vous pouvez consulter **D'AUTRES PAGES DU MENU** en appuyant sur les **flèches**.

Ajout de la lessive

- Tirez le bac à lessive jusqu'à la butée.
- Versez dans le **COMPARTIMENT II** un demi-verre doseur de lessive universelle.

Ouverture de la porte

- Appuyez sur la touche **OUVRIER LA PORTE**. La porte s'ouvre.

Sélection du programme

- Sélectionnez le programme désiré en appuyant sur la barre lumineuse.

Le programme s'affiche, avec la durée du cycle, la vitesse d'essorage, la capacité de charge maximale et les options disponibles.

Sélection des options

Les options permettent d'adapter le programme aux spécificités des textiles (voir Chapitre **OPTIONS DES PROGRAMMES**).

- Sélectionnez la ou les options souhaitées en appuyant sur la barre lumineuse ou le symbole correspondant. Les options sélectionnées s'affichent en couleur.
- Pour annuler votre sélection, appuyez une seconde fois.
- Vous pouvez consulter d'autres **PAGES DU MENU** en appuyant sur la flèche Défilement avant.

Mesure de la charge

(Disponible sur certains modèles uniquement)

Le linge déposé dans le tambour est pesé.

Si le poids du linge est inférieur à 50 % de la capacité de charge maximale, le temps de lavage est réduit.

- Diminuez la quantité de lessive pour les petites quantités de linge (voir recommandation à l'écran).

Remarque

Si vous rouvrez ensuite la porte, vous devrez répéter le processus, car l'ouverture de la porte provoque la réinitialisation de la mesure de la charge.

Fermeture de la porte

- Appuyez sur la porte jusqu'à ce que vous entendiez la fermeture s'enclencher.
- Vérifiez qu'il n'y ait pas de linge coincé entre la porte et le joint en caoutchouc.

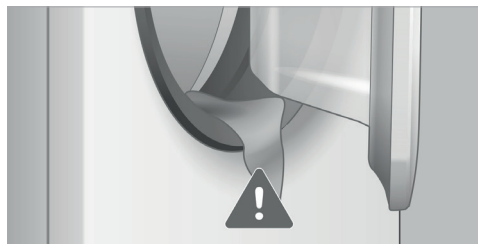

Ajout de la lessive

- Respectez les instructions fournies dans la section **DESCRIPTION DE L'APPAREIL / BAC À LESSIVE**.

ATTENTION

Risque de dégâts des eaux!

Après avoir ajouté les produits, pensez à repousser le bac à lessive à fond.

Modification du programme avant le démarrage

- Appuyez sur la touche **RETOUR**.
- Sélectionnez le nouveau programme et les options.

Démarrage du programme

- Appuyez sur la touche **START**.

Passage à l'étape suivante du programme

- Gardez le doigt appuyé sur la barre lumineuse à côté de **AVANT** jusqu'à ce que l'étape souhaitée s'affiche.

Rajout de linge

- Appuyez sur la touche **OUVRIR LA PORTE (NE S'ALLUME PAS!)**. Le programme s'interrompt et la porte se déverrouille.
- Suivez les instructions qui s'affichent à l'écran.

Remarque

Au bout de dix secondes, la porte ne s'ouvre plus. Dans ce cas, interrompez le programme (voir **LAVAGE / ANNULATION DU PROGRAMME**) et répétez la procédure.

Interruption du programme

- Appuyez sur la touche **ON / OFF** jusqu'à ce que la fenêtre suivante s'affiche.
- Appuyez sur la barre lumineuse à côté de **TERMINER** pour arrêter le programme. Si vous appuyez sur **POUR SUIVRE**, le programme se remet en marche.

Annulation du programme

- Gardez le doigt appuyé sur la barre lumineuse à côté de **ANNULER** jusqu'à ce que **FIN** s'affiche.
- L'eau est évacuée et le programme est terminé.

Arrêt du programme après arrêt cuve pleine

Le linge trempe dans la dernière eau de rinçage. Deux possibilités s'offrent à vous:

Retrait du linge mouillé après l'arrêt cuve pleine

- Sélectionnez **ÉCOULEMENT**. Une fois l'eau de rinçage évacuée, vous pouvez retirer le linge.

Essorage du linge après l'arrêt cuve pleine

- Appuyez sur la touche **START**. Une fois l'eau de rinçage évacuée, le linge est essoré.
- Pour adapter la vitesse de rotation avant l'essorage, appuyez sur la barre lumineuse à côté de **VITESSE DE ROTATION** (voir **OPTIONS DU PROGRAMME / VITESSE DE ROTATION**).

Fin du programme

Le message Fin du programme s'affiche.

Lorsque l'option Antifroissage est activée, le tambour continue de tourner à brefs intervalles à la fin du programme (voir **RÉGLAGES / PROTECTION ANTIFROISSAGE**).

- Vous pouvez ouvrir la porte.

Retrait du linge

- Appuyez sur la touche **OUVRIRE LA PORTE**.
- Sortez le linge.

Après le lavage

- Retirez les éventuels corps étrangers (trombones, etc.) du tambour et du joint en caoutchouc pour éviter les taches de rouille.



- Laissez la porte ouverte ou entrebâillée après le lavage. Laisser sécher et aérer le tambour évite la formation d'odeurs et de moisissures.
- Fermez l'arrivée d'eau.
- Appuyez sur la touche **ON / OFF** jusqu'à ce que l'écran s'éteigne.

- Mettez l'appareil hors tension si vous ne vous en servez pas pendant un certain temps.

ATTENTION

Si l'arrivée d'eau est ouverte et que l'alimentation électrique est interrompue, le dispositif antidébordement intégré dans l'appareil ne fonctionne pas.

(Valable uniquement pour les appareils non équipés du dispositif AquaStop: la soupape de sécurité AquaStop coupe automatiquement l'arrivée d'eau à la fin du programme.)

PROGRAMMES DE LAVAGE

 Veuillez respecter les indications d'entretien figurant sur l'étiquette des textiles

Eco 40 – 60

Programme le plus efficace pour les textiles en coton conformément au règlement (UE)



2017 / 1369



Eco 40 – 60

Jeans, pulls, t-shirts, serviettes, linge de lit, tabliers, chemises, sous-vêtements

- Coton couleur, lin

Avec ce programme, les textiles en coton normalement sales arborant l'étiquette  ou  peuvent être mélangés (ce programme ne convient pas au linge aux couleurs délicates, qui peut être taché par les particules de lessive non dissoutes).

Le programme de lavage **Eco 40 – 60** est conçu pour répondre aux exigences de la directive de l'UE sur l'éco-conception. Il s'agit du programme le plus efficace en termes de consommation d'énergie et d'eau. Les températures de lavage sont plus basses et le programme dure plus longtemps que les autres programmes coton.

Programmes Basic



30° Coton

Jeans, pulls, t-shirts

- Coton couleur



40° Coton

Jeans, pulls, t-shirts, chaussettes

- Coton couleur



40° Coton Powerclean

Jeans, pulls, t-shirts, chaussettes

- Coton couleur, cycle court
- Charges petites et moyennes



60° Coton

Linge de lit, tabliers, jeans, serviettes, chemises, sous-vêtements

- Coton couleur, lin



60° Coton Powerclean

Linge de lit, tabliers, jeans, serviettes, chemises, sous-vêtements

- Coton couleur, lin, cycle court
- Charges petites et moyennes



30° Entretien facile

Vêtements de dessus, t-shirts, chemises, vêtements de sport

- Coton facile d'entretien, textiles en fibres mélangées ou synthétiques



40° Entretien facile

Vêtements de dessus, chemises, chemisiers, t-shirts, chaussettes

- Coton facile d'entretien, fibres mélangées ou synthétiques



60° Entretien facile

Vêtements de dessus, chemises, chemisiers, tabliers





- Coton facile d'entretien, textiles en fibres mélangées ou synthétiques



40° Linge mixte

T-shirts, chemises, pulls

- Coton, textiles en fibres mélangées ou synthétiques

	40° Linge délicat	Rideaux, robes, chemisiers, jupes, collants, soutiens-gorges <ul style="list-style-type: none"> • Textiles en coton très délicats ou en fibres mélangées, synthétiques, viscose • Réduire la vitesse d'essorage pour les textiles susceptibles de se froisser
	30° Soie	Textiles lavables à la main qui ne contiennent pas de laine <ul style="list-style-type: none"> • Placez les collants et soutiens-gorges dans un filet de lavage
	20° Lavage main	Textiles en laine ou à base de laine lavables à la main <ul style="list-style-type: none"> • Faites ensuite sécher le linge dans un sèche-linge dans le panier ou brièvement dans le sèche-linge avec la fonction «Laine finish», puis laissez-le finir de sécher à l'air libre à plat sur un tissu éponge
	30° Laine	Textiles en laine ou à base de laine lavables en machine Symbole laine avec mention «ne feutre pas» ou «lavable en machine» <ul style="list-style-type: none"> • Faire sécher comme indiqué ci-dessus
	20° Coton	Jeans, pulls, t-shirts <ul style="list-style-type: none"> • Coton couleur peu sale, sensible aux températures élevées
	30° Quickwash	Jeans, pulls (de sport), maillots de bain, tissus éponges <ul style="list-style-type: none"> • Vêtements en coton, fibres mélangées et synthétiques non salis qui se froissent facilement • Textiles neufs (élimination des apprêts)
	90° Coton	Linge de lit et de table, linge de cuisine, serviettes, tabliers, sous-vêtements <ul style="list-style-type: none"> • Textiles blancs grand teint en coton ou lin
	70° Autoclean	Nettoyage de la machine, sans linge ni produits de lessive <ul style="list-style-type: none"> • Le tambour et le bac à lessive sont nettoyés conformément aux normes d'hygiène, ce qui permet d'éviter la formation d'odeurs • Lancez le programme Autoclean. Immédiatement après, appuyez sur la barre lumineuse à côté de Avant. Le programme passe directement à l'étape Lavage. Pendant que le tambour se remplit d'eau, versez environ 50 ml de nettoyant pour machine dans le COMPARTIMENT II
	Rinçage, essorage	Pour rincer les textiles lavés à la main Rinçage et essorage <ul style="list-style-type: none"> • Adaptez la vitesse d'essorage pour les textiles qui se froissent facilement
	Essorage	Essorage uniquement <ul style="list-style-type: none"> • Adaptez la vitesse d'essorage pour les textiles qui se froissent facilement

OPTIONS DES PROGRAMMES

La disponibilité des options décrites ci-après varie selon les modèles.

En sélectionnant une ou plusieurs options, vous pouvez adapter votre programme de lavage aux spécificités de votre linge.

- Les options ne sont actives que pendant la durée du programme en cours.
- Des modifications à plus long terme peuvent être effectuées dans les réglages (Menu **RÉGLAGES**). Dans ce cas, les options resteront actives jusqu'à ce qu'elles soient à nouveau modifiées.

Remarque

Les options **EXPRESS**, **PRÉLAVAGE** et **INTENSIF** s'excluant mutuellement, vous ne pouvez donc choisir qu'une option à la fois.

Express

Lavage doux et économe en énergie de textiles peu sales avec un temps de lavage réduit.

- Ne dépassez pas la moitié de la capacité maximale de charge indiquée.
- Pour les petites lessives ou le linge peu sale, réduisez la quantité de lessive (voir instructions du fabricant sur l'emballage).

Pré lavage

Pour le linge très sale aux taches incrustées (sang, marques de protéine, etc.) et pour les tenues de travail.

Le pré lavage s'effectue à 30°C.

- Versez un quart de dose dans le **COMPARTIMENT I**.
- Utilisez de la lessive en poudre.

Intensif

Ce programme est destiné aux textiles très sales, notamment s'ils comportent des taches décolorables (fruits, café, thé, vin rouge, huile).

Le temps de lavage est plus long.

Rinçage +

L'option de rinçage supplémentaire permet d'améliorer le résultat (dans les régions avec eau douce ou pour les personnes allergiques).

Température

Il est possible d'abaisser la température par palier de 10°C. La température actuelle est affichée à l'écran.

- Diminuez la température de lavage prescrite en appuyant sur la barre lumineuse à côté de **TEMPÉRATURE**.

Remarque

Il n'est pas possible d'abaisser la température des programmes **70° AUTOCLEAN** et **ANTIBAC**.

Vitesse de rotation

La diminution de la vitesse d'essorage permet de préserver le linge fragile. La vitesse de rotation actuelle est affichée à l'écran.

Vous pouvez diminuer la vitesse de rotation par palier de 100 tr/min en appuyant sur la barre lumineuse à côté de **VITESSE DE ROTATION**.

A 0 tr/min, il n'y a pas d'essorage et vous pouvez sortir le linge mouillé.

Remarque

- Sélectionnez une vitesse de rotation élevée si le linge est ensuite séché ou calandré en machine. Un linge bien essoré consomme beaucoup moins d'énergie et met bien moins de temps à sécher.
- Plus la vitesse d'essorage est élevée, plus les émissions sonores sont importantes.

Arrêt cuve pleine

La formation de plis sur les textiles délicats peut être évitée en laissant le linge tremper dans la dernière eau de rinçage.

- Vous pouvez ensuite retirer le linge ou l'essorer (voir **LAVAGE / ARRÊT DU PROGRAMME APRÈS ARRÊT CUVE PLEINE**).

Trempage

- Appuyez sur la barre lumineuse à côté de **TREMPAGE**.
- Sélectionnez la durée de trempage souhaitée en appuyant sur la barre lumineuse (paliers de 15 min., max. 24 heures).
- Confirmez votre choix en appuyant sur **OK**.
- Appuyez sur la touche **START**.

Le cycle de trempage démarre, la durée restante jusqu'au début du programme s'affiche.

- Une fois le temps écoulé, le programme sélectionné démarre automatiquement.
- Sélectionnez **AVANT** pour lancer le programme de lavage directement.

Remarque

En cas de coupure du courant, le temps de trempage est mémorisé. La durée de la coupure de courant n'est pas prise en compte.

- Versez le produit de trempage dans le **COMPARTIMENT I** et le produit de lessive dans le **COMPARTIMENT II**.
- Vous ne pouvez pas activer l'option de

trempage dans les programmes Express et Antibac.

Supersilent

En mode Supersilent, la machine tourne très silencieusement.

La vitesse de rotation est réduite, la durée du programme prolongée.

- Cette fonction est utile pour lancer une machine durant les périodes de repos.

Départ différé

- Avec l'option **Départ différé**, vous pouvez reporter le démarrage du programme et ainsi l'adapter à vos habitudes (p. ex. profiter du tarif heure creuse la nuit).

Remarque

- Vérifiez que l'horloge de l'appareil est correctement réglée (voir **RÉGLAGES / MENU RÉGLAGES / HEURE**).
- Si vous utilisez de la lessive liquide, versez-la dans une boule de dosage que vous placez ensuite dans le tambour avec le linge.
- Commencez par sélectionner le programme souhaité.
- Appuyez sur le symbole **DÉPART DIFFÉRÉ**.
- Indiquez la date et l'heure de la fin du programme (par paliers de 15 min, max. 24 heures).
- Confirmez en appuyant sur **OK**, puis sur **START**. Le compte à rebours commence. La durée restante jusqu'au démarrage du programme s'affiche.
- Une fois le temps écoulé, le programme sélectionné démarre automatiquement.
- Vous pouvez annuler le départ différé et lancer immédiatement le programme de lavage en appuyant sur la touche **DÉMARRER**.

RÉGLAGES

Le réglage de base de l'appareil a été effectué à l'usine. Vous pouvez modifier les réglages lors de la mise en service ou les adapter ultérieurement à vos besoins spécifiques.

Les réglages ne peuvent être modifiés que lorsqu'aucun programme de lavage n'est en cours.

Modification des réglages

- Appuyez sur la barre lumineuse à côté du symbole **RÉGLAGES**.
- Sélectionnez **RÉGLAGES** en appuyant sur la barre lumineuse.

Le menu **RÉGLAGES** s'affiche.

- Choisissez le réglage souhaité. Vous pouvez consulter **D'AUTRES PAGES DU MENU** en appuyant sur les **FLÈCHES**.

Enregistrement des modifications

Pour quitter le menu **RÉGLAGES**, appuyez sur la touche **RETOUR** (ou le menu se ferme automatiquement au bout de deux minutes sans action de votre part).

Vous devez confirmer les modifications effectuées au moment de quitter le menu.

Menu Réglages

Les réglages usine spécifiques à votre machine sont présentés dans les données de consommation disponibles dans notre Centre de téléchargement.

Langue

- **Français**
-

Vous pouvez consulter d'autres pages du menu en appuyant sur les **FLÈCHES**.

- Sélectionnez la langue souhaitée en appuyant sur la barre lumineuse.

Date (régle au départ usine)

Appuyez sur la barre lumineuse pour régler la date (maintenez le doigt enfoncé pour accélérer le défilement).

Confirmez en appuyant sur **OK**.

Heure (réglée au départ usine)

Appuyez sur la barre lumineuse pour régler l'heure (maintenez le doigt enfoncé pour accélérer le défilement).

Confirmez en appuyant sur **OK**.

Heure d'été / d'hiver

- **On**
- **Off**

Le passage automatique à l'heure d'été peut être désactivé.

Affichage Durée du programme

- **Durée**

La durée restante du programme s'affiche à l'écran.

- **Fin**

L'heure à laquelle le programme se termine s'affiche à l'écran.

Luminosité de l'écran

- **50**

Appuyez sur la barre lumineuse pour régler l'intensité lumineuse de l'affichage en continu de 20 à 100 % (maintenez le doigt appuyé pour accélérer le défilement).

Confirmez en appuyant sur **OK**.

Volume du signal sonore

- Off
- Volume 1
- Volume 2
- Volume 3
- Volume 4
- Volume 5

Le signal sonore Summer dispose de 5 niveaux de réglage. Il peut également être désactivé.

Tonalité des touches

- On
- Off

Vous pouvez désactiver le son émis par les touches.

Rinçage supplémentaire

- Off
- On

Le rinçage supplémentaire améliore le résultat de rinçage dans les régions avec eau douce ou pour les personnes allergiques.

Le réglage choisi s'applique à tous les programmes jusqu'au prochain réglage.

Si vous souhaitez que le rinçage supplémentaire ne s'applique qu'au programme de lavage choisi, sélectionnez l'option **RINÇAGE+**.

Niveau d'eau lavage

- Normal
- Elevé

Le réglage Elevé augmente le niveau d'eau de lavage de tous les programmes.

Niveau d'eau rinçage

- Normal
- Elevé

Le réglage Elevé augmente le niveau d'eau de rinçage de tous les programmes.

Protection de la peau

- Off
- On

En mode «On», tous les programmes de lavage comportent deux cycles de rinçage supplémentaires afin de réduire le risque d'allergie.

Programme de lavage savon

- Off
- On

Programme optimisé pour l'utilisation de lessive au savon avec cycle de rinçage supplémentaire pour bien éliminer les traces de produit.

Le réglage choisi s'applique à tous les programmes jusqu'au prochain réglage.

Vitesse d'essorage

- Non réduite
- Réduite
- Réduite+

La vitesse d'essorage peut généralement être réduite dans tous les programmes de lavage (deux niveaux).

Sécurité enfant

- Off
- On

La sécurité enfant évite que les tout-petits lancent, modifient ou suppriment un programme.

Saisie lorsque la sécurité enfant est activée

- Maintenez le doigt appuyé sur la **BARRE LUMINEUSE EN HAUT À DROITE (NE S'ALLUME PAS!)**.
- Appuyez en même temps sur la touche souhaitée.

Suppression des programmes favoris

- Sélectionnez la fonction.
- Vous devez confirmer la suppression des favoris.

Sélection Menu de démarrage

- Standard
- Favoris

Vos programmes favoris enregistrés s'affichent directement dans le menu de démarrage lorsque vous allumez l'appareil.

Vous avez tous vos programmes favoris sous les yeux et pouvez donc rapidement faire votre choix.

- Pour que le menu de démarrage sélectionné s'affiche, vous devez éteindre et rallumer l'appareil après avoir modifié le réglage.

Mesure de la charge

- **On**
- **Off**

Lorsque la mesure de la charge est activée, le poids du linge s'affiche avec la recommandation de dosage correspondante (option: uniquement sur les appareils équipés d'un capteur de charge).

Capteur de saleté

- **Off**
- **On**
- **Rinçage seul**

Si le capteur de saleté est activé au lavage, le cycle de lavage est prolongé automatiquement lorsque le linge est très sale.

La mesure du degré de salissure s'applique aux programmes Coton et Entretien facile.

(Option: uniquement sur les appareils équipés d'un capteur de saleté).

Si le capteur de saleté est activé au rinçage, le lave-linge peut effectuer jusqu'à deux cycles de rinçage supplémentaires si l'eau de rinçage est très trouble.

Remarque

Désactivez le capteur de saleté au lavage si vous utilisez de la lessive liquide ou des pastilles ajoutées directement dans le tambour.

Arrêt de l'appareil

Réglages pour l'arrêt automatique de l'appareil:

- **Off**
- **On**

L'appareil reste toujours allumé.

L'appareil s'éteint à la fin d'un programme ou

lorsqu'aucune autre action n'est effectuée après la mise en route de l'appareil.

Réglage par défaut des appareils avec AquaStop (tuyau d'arrivée d'eau avec protection antidébordement).

• **Standby +**

L'affichage s'éteint quelques minutes après la fin du programme ou lorsqu'aucune autre action n'est effectuée après la mise en route de l'appareil.

La consommation d'énergie est réduite au strict minimum, mais les fonctions de sécurité restent actives.

Réglage par défaut des appareils sans AquaStop (tuyau d'arrivée d'eau «sans» protection antidébordement).

Arrêt de l'état de veille

- Appuyez sur **ON / OFF**.

Antifroissage

- **Off**
- **30 min**
- **6 h**

À la fin du programme, vous pouvez ajouter une phase antifroissage (démêlage du linge) de 30 minutes ou 6 heures.

Ouverture automatique de la porte

- **Off**
- **On**

Lorsque la fonction est activée, la porte s'ouvre automatiquement à la fin du programme.

Réglages usine

Les réglages peuvent être réinitialisés aux réglages usine (état à la livraison).

- Confirmez la réinitialisation en appuyant sur **OUI**.

Tous les réglages sont réinitialisés.

Les programmes favoris enregistrés sont également supprimés.

Cool down

- **Off**
- **On**

L'ajout d'eau froide à la fin du lavage du blanc permet de préserver les conduites d'évacuation un peu vétustes.

Pour éviter que le linge ne se froisse, les programmes Entretien facile intègrent systématiquement une phase de refroidissement, que ce réglage soit activé ou non.

NETTOYAGE ET ENTRETIEN

Nettoyage de l'appareil

AVERTISSEMENT

Lors du nettoyage de l'appareil, faites attention aux pièces coupantes pour éviter les coupures.

AVERTISSEMENT

Risque de choc électrique!

- Mettez la machine hors tension avant de procéder au nettoyage.
- N'aspergez en aucun cas l'appareil avec de l'eau.
- N'utilisez pas de nettoyeur vapeur.

Remarque

Les solvants peuvent endommager les pièces de l'appareil, dégagent des vapeurs nocives et présentent un risque d'explosion.

N'utilisez pas de produits de nettoyage à base de solvants.

- N'utilisez pas de produits de nettoyage abrasifs.
- Ne grattez et ne frottez pas avec des objets tranchants.
- Nettoyez l'extérieur de l'appareil et le panneau de commande à l'eau savonneuse ou avec un produit nettoyant non abrasif et sans solvant.

Remarque

- N'utilisez jamais de paille de fer!

Nettoyage du tambour

- Éliminez les taches de rouille provoquées par les objets métalliques à l'aide d'un détergent sans chlore (tenez compte des composants mentionnés sur l'emballage).

Détartrage de l'appareil

La formation de calcaire dépend du degré de dureté de l'eau. Lorsque la lessive est bien dosée,

le détartrage n'est généralement pas nécessaire. Si toutefois vous deviez détartrer votre machine, respectez les instructions du fabricant sur l'emballage.

Remarque

Les acides contenus dans les produits de détartrage peuvent corroder les pièces de l'appareil et provoquer la décoloration du linge.

Vérification du tuyau d'arrivée d'eau

Pour éviter les dégâts des eaux, faites contrôler l'état des tuyaux tous les cinq ans par un professionnel si votre appareil n'est pas équipé de la protection AquaStop.

Protection antigel

Si votre lave-linge est situé dans une pièce exposée au gel, évacuez l'eau qui reste dans la pompe de vidange ainsi que dans les tuyaux d'alimentation en eau après chaque utilisation.

Vidange du tuyau d'arrivée d'eau

Remarque

Il ne doit plus y avoir de pression dans le tuyau d'arrivée d'eau avant que vous ne le dévissiez.

- Coupez l'arrivée d'eau.
- Lancez le programme de votre choix et interrompez-le au bout d'environ 40 secondes. La pression dans le tuyau est ainsi éliminée.

Appareil sans AquaStop

- Coupez le courant.
- Dévissez le tuyau au niveau du robinet d'arrivée d'eau.
- Faites couler l'eau dans un récipient.
- Remplacez le tuyau.

Appareil avec AquaStop

- Dévissez le tuyau au niveau du robinet d'arrivée d'eau.
- Maintenez le tuyau le plus haut possible.
- Lancez le programme de votre choix et interrompez-le au bout d'environ 40 secondes. L'eau présente dans le tuyau s'écoule dans le lave-linge.
- Remplacez le tuyau.

Vidange de la pompe

Voir **VIDANGE D'URGENCE**.

Nettoyage du bac à lessive

Retrait du bac à lessive

- Pour retirer complètement le bac, appuyez légèrement sur la languette de couleur dans le compartiment central tout en tirant vers vous.

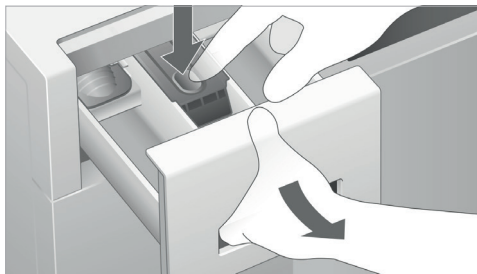

Nettoyage de l'intérieur (une fois par semaine)

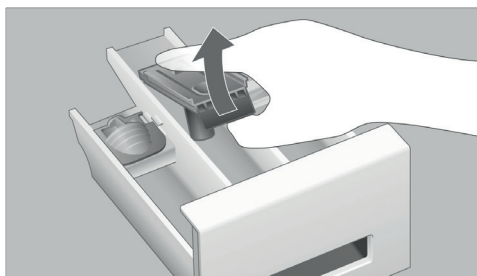

- Pour retirer le module du **COMPARTIMENT** , tirez vers le haut en le soulevant légèrement.

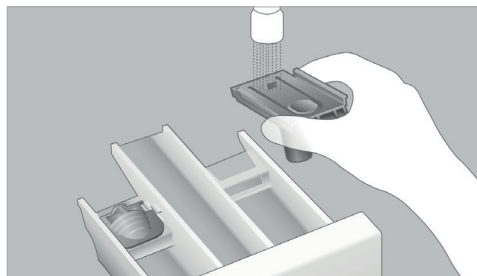

- Nettoyez à l'eau le module et les compartiments à lessive.

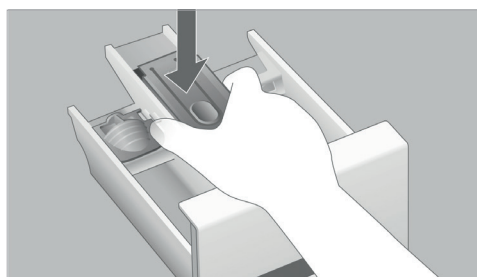

- Remettez le module dans le compartiment central.

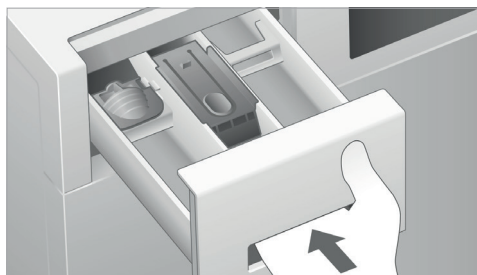

- Remplacez le bac à lessive.

Vidange d'urgence

Une vidange d'urgence doit être effectuée dans les cas suivants:

- Le message **VÉRIFIER ÉVACUATION D'EAU** s'affiche à l'écran.
- La pompe est bloquée par des corps étrangers (boutons, agrafes, peluches, etc.).
- L'eau n'est pas vidangée.

AVERTISSEMENT

Risque de blessure!

- Mettez la machine hors tension et fermez l'arrivée d'eau.

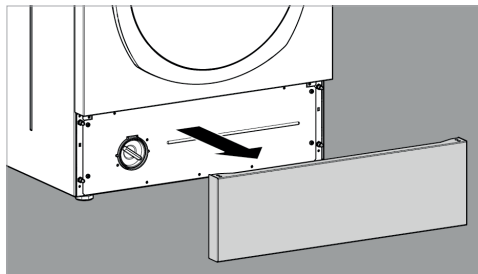

AVERTISSEMENT

Risque de brûlure!

La lessive peut devenir brûlante en cas de lavage à haute température. Laissez-la refroidir avant de commencer la vidange!

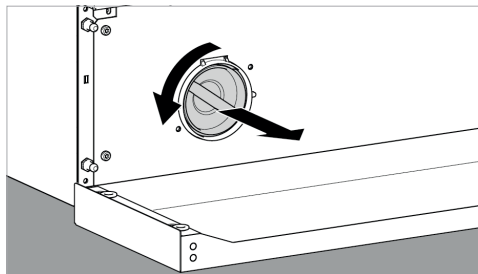

- Dévissez le bouchon de la pompe jusqu'à ce que l'eau résiduelle commence à s'écouler.

Remarque

Jusqu'à 20 litres d'eau peuvent s'écouler lors d'une vidange! Desserrez doucement et progressivement le bouchon de la pompe.

- Une fois que toute l'eau est évacuée, vous pouvez dévisser complètement le bouchon.
- Attention au risque de coincement des doigts.
- Nettoyez l'intérieur de la pompe. Retirez les corps étrangers et dépôts de peluches éventuels. Les ailes de la pompe doivent pouvoir tourner librement.
- Revissez le bouchon de la pompe.

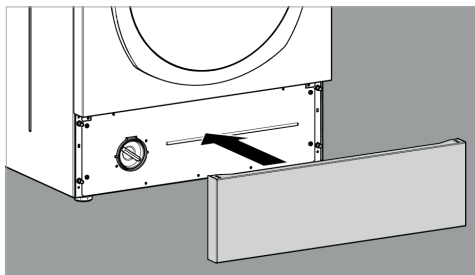

- Fermez la trappe d'entretien.
- Remettez le courant.
- Sélectionnez un programme de lavage au choix et interrompez-le dès que l'alimentation en eau est terminée. Cette manœuvre empêchera que du produit de lessive inutilisé s'écoule dans le système d'évacuation au prochain lavage.

Nettoyage des filtres d'arrivée d'eau

Les filtres qui se situent au niveau des raccords à vis de l'arrivée d'eau peuvent se boucher.

Vérifiez et nettoyez les filtres dans les cas suivants:

- Le message **VÉRIFIER ARRIVÉE D'EAU** s'affiche à l'écran.
- L'eau peine à s'écouler alors que le robinet d'arrivée d'eau est ouvert.

Remarque

Il ne doit plus y avoir de pression dans le tuyau d'arrivée d'eau avant que vous ne le dévissez.

- Coupez l'arrivée d'eau.
- Lancez le programme de lavage de votre choix et interrompez-le au bout d'environ 40 secondes. La pression dans le tuyau est ainsi éliminée.

Appareil sans AquaStop

- Dévissez le tuyau au niveau du robinet d'arrivée d'eau.
- Nettoyez le filtre à l'eau courante.

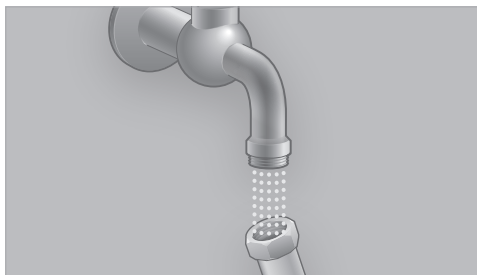

- Remplacez le filtre et revissez le tuyau.
- Ouvrez un petit peu le robinet d'arrivée d'eau pour vérifier que les raccordements sont étanches.
- Refermez le robinet.

- Revissez le tuyau.
- Dévissez l'autre extrémité du tuyau au dos de l'appareil.

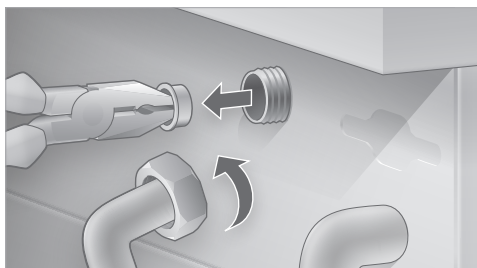

- Extrayez le filtre à l'aide d'une pince à long bec et nettoyez-le à l'eau courante.
- Remplacez le filtre et revissez le tuyau.
- Ouvrez un petit peu le robinet d'arrivée d'eau pour vérifier que les raccordements sont étanches.
- Refermez le robinet.

Appareil avec AquaStop

- Coupez le courant.
- Dévissez le tuyau au niveau du robinet d'arrivée d'eau.

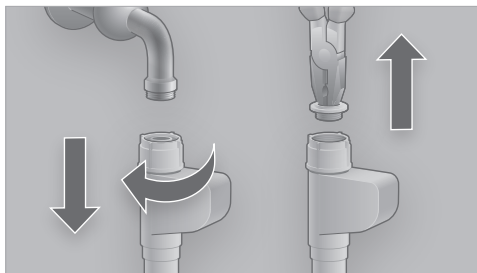

- Extrayez le filtre à l'aide d'une pince à long bec et nettoyez-le à l'eau courante.

PANNES

AVERTISSEMENT

Des réparations non conformes peuvent provoquer des accidents graves, des dommages sur l'appareil ou des dysfonctionnements!

Ne procédez à aucune modification, manipulation ou tentative de réparation, et ne vous servez surtout pas d'outils tels que tournevis et autres.

MESSAGES D'ERREUR SUR L'ECRAN

Sécurité enfant active

- Maintenez le doigt appuyé sur la barre en haut à droite (ne s'allume pas!) et appuyez simultanément sur la touche souhaitée.

Porte ouverte

- Fermez la porte jusqu'à ce vous entendiez la fermeture s'enclencher.
- Appuyez sur la touche de démarrage pour lancer le programme.

Malgré une nouvelle tentative, vous ne parvenez toujours pas à verrouiller la porte.

- Appuyez sur la touche **OUVRIR LA PORTE**.
- Vérifiez que du linge n'est pas coincé dans la porte.
- Après avoir résolu le problème, appuyez sur la touche de démarrage.

Vérifier l'arrivée d'eau

- Ouvrez l'arrivée d'eau et appuyez sur le bouton de démarrage.

Filtre bouché au niveau de l'arrivée d'eau.

- Nettoyez le filtre (voir **NETTOYAGE ET ENTRETIEN / NETTOYAGE DES FILTRES D'ARRIVÉE D'EAU**).
- Après avoir résolu le problème, appuyez sur la touche de démarrage.

Coupure de l'alimentation d'eau.

Vérifier l'évacuation d'eau

- Vérifiez que le tuyau d'évacuation n'est pas tordu.
- Après avoir résolu le problème, appuyez sur la touche de démarrage.

Des corps étrangers obstruent la pompe de vidange.

- Nettoyez la pompe de vidange (voir **NETTOYAGE ET ENTRETIEN / VIDANGE D'URGENCE**).
- Après avoir résolu le problème, appuyez sur la touche de démarrage.

L'évacuation d'eau sur place est obstruée.

- Procédez à une vidange d'urgence (voir **NETTOYAGE ET ENTRETIEN / VIDANGE D'URGENCE**) et nettoyez le siphon d'évacuation (siphon encastré).
- Après avoir résolu le problème, appuyez sur la touche de démarrage.

-
- Le tuyau d'évacuation est trop haut (la pompe ne doit pas être placée à plus de 1 m de hauteur).
-

Déséquilibre trop important

Le linge n'a pas pu être essoré en raison d'un déséquilibre trop important.

- Appuyez sur la barre lumineuse à côté de **POURSUIVRE** pour relancer l'essorage.
-

L'essorage ne démarre pas, même après avoir appuyé sur **POURSUIVRE**.

- Ouvrez la porte et désentortillez le linge.
 - Appuyez à nouveau sur la barre lumineuse à côté de **POURSUIVRE**.
-

Même après avoir été désentortillé, le linge n'a pas pu être essoré.

- Appuyez sur la barre lumineuse à côté de **ANNULER**. Le programme de lavage est interrompu.
-

Remarque

- Mélangez les pièces de petite et grande taille.
 - Evitez de remplir le tambour de textiles particulièrement lourds.
-

Trop de mousse Programme prolongé

Le lave-linge a détecté de la mousse et l'a éliminée. Le linge a ensuite pu être essoré.

- A l'avenir, réduisez la quantité de lessive.
-

Trop de mousse Programme interrompu

En raison d'une mousse trop abondante, le programme de lavage a été interrompu.

- Relancez le programme de lavage sans ajouter de produit de lessive.
 - A l'avenir, réduisez la quantité de lessive.
 - Le cas échéant, remplacez la lessive liquide par de la lessive en poudre.
-

Veillez patienter, pompage en cours

- Il y a trop d'eau dans le lave-linge. L'eau est en cours d'évacuation.

Lorsque vous voyez beaucoup de mousse à travers le hublot, cela signifie que la lessive a produit trop de mousse.

- A l'avenir, réduisez la quantité de lessive.
-

COMMANDE DE LA MACHINE

Vous appuyez sur la touche ON/OFF, mais l'appareil ne se met pas en route

- Vérifiez l'alimentation électrique (interrupteur mural / fiche secteur).
 - Vérifiez si les fusibles sont intacts et si le disjoncteur automatique ne s'est pas déclenché.
-

Coupure réseau (en général vers midi).

- Faites fonctionner l'appareil à la fin de la période de coupure du réseau.
-
- Si le lave-linge ne démarre pas malgré une alimentation électrique correcte, contactez le service clientèle.
-

Le lave-linge ne démarre pas	<ul style="list-style-type: none"> • Appuyez sur la touche START. • Si le programme ne se lance pas alors que vous avez appuyé sur la touche de démarrage, contactez le service clientèle.
La porte ne s'ouvre pas	<p>Remarque Si la fonction Départ différé est activée, le programme ne démarra pas avant l'heure programmée.</p> <hr/> <p>Attendez que le message FIN DU PROGRAMME s'affiche.</p> <ul style="list-style-type: none"> • Appuyez sur la touche OUVRIR LA PORTE. <hr/> <p>L'option ARRÊT CUVE PLEINE est sélectionnée.</p> <ul style="list-style-type: none"> • Pour la marche à suivre, voir LAVAGE / ARRÊT DU PROGRAMME AVEC ARRÊT CUVE PLEINE. <hr/> <p>Appareil défectueux.</p> <ul style="list-style-type: none"> • Contactez le service clientèle (voir SERVICE CLIENTÈLE). <hr/> <p>Coupure de courant.</p> <ul style="list-style-type: none"> • Ouvrez la porte manuellement. Attention à la lessive chaude. Laissez le linge refroidir avant d'ouvrir.
La lumière du tambour ne s'allume pas	<p>LED défectueuse.</p> <ul style="list-style-type: none"> • Pour des questions de sécurité, l'ampoule LED ne peut être remplacée que par un professionnel.

MESSAGES D'ERREUR E --

Affichage «Erreur E --»	<ul style="list-style-type: none"> • Confirmez le message d'erreur en appuyant sur OK. La machine redémarre. • Fermez la porte. • Choisissez à nouveau un programme et appuyez sur START.
Le message «Erreur E --» s'affiche malgré le redémarrage du programme	<ul style="list-style-type: none"> • Confirmez le message d'erreur en appuyant sur OK. • Coupez l'alimentation électrique pendant une minute (éteindre et rallumer l'interrupteur principal). Dès que l'écran s'allume, l'appareil est à nouveau fonctionnel. • Fermez la porte. • Choisissez à nouveau un programme et appuyez sur START.
Le message «Erreur E --» s'affiche à nouveau alors que le courant a été coupé / rallumé	<ul style="list-style-type: none"> • Notez le message d'erreur. • Coupez l'arrivée d'eau et l'alimentation principale du courant. • Contactez le service clientèle (voir SERVICE CLIENTÈLE).

LAVAGE ET RESULTAT DE LAVAGE



Résidus de lessive dans le bac à lessive

La **TRAPPE A** du **COMPARTIMENT II** est positionnée pour la lessive liquide.

Lessive humide ou formant des grumeaux

- Rabattez la trappe vers le haut et l'arrière.
- Séchez le compartiment avant d'y ajouter la lessive en poudre.
- Versez la lessive liquide ou concentrée dans une boule de dosage que vous placez ensuite dans le tambour avec le linge.

Des restes épais d'adoucissant stagnent dans le **COMPARTIMENT** .

- Diluez les adoucissants épais avec environ 1 dl d'eau et versez le mélange dans le **COMPARTIMENT** .
- Ne dépassez pas le trait «max».
- Nettoyez le **COMPARTIMENT**  (voir **NETTOYAGE ET ENTRETIEN**).

Pas d'eau visible pendant le lavage

C'est normal.

- L'eau se trouve bien dans le tambour, mais en-dessous de la zone visible.

Linge mal lavé

Le linge était plus sale que prévu.

- Détachez le linge avant de le passer à la machine.
- Sélectionnez la température la plus élevée possible pour ces textiles.
- Choisissez un programme de lavage plus efficace.
- Utilisez suffisamment de lessive (respectez les instructions du fabricant).

Résidus de lessive sur le linge

Les résidus de lessive ne sont pas dus à un mauvais résultat de rinçage de votre lave-linge. Les lessives sans phosphate peuvent produire des résidus insolubles susceptibles de se déposer sur le linge sous forme de taches claires.

- Frottez les restes de lessive après le séchage ou lancez un cycle de rinçage (voir **APERÇU DES PROGRAMMES / MENU PRINCIPAL DES PROGRAMMES / RINÇAGE, ESSORAGE**).
- Choisissez un programme de lavage à niveau d'eau élevé (Entretien facile) et utilisez une lessive liquide.
- Activez des cycles de rinçage supplémentaires.

Résidus gris sur le linge (particules de graisse)

Lorsque le linge comporte des taches de pommade, de graisse ou d'huile, la dose normale de lessive n'est pas toujours suffisante.

- Augmentez la quantité de lessive au prochain lavage.
- Sélectionnez la température maximale autorisée pour les textiles.

Taches grises sur le linge

Les taches grises peuvent provenir de produits cosmétiques ou des adoucissants et avoir été présentes sur le linge avant que celui-ci ne passe à la machine.

- Vous pouvez venir à bout de certaines taches en faisant tremper le linge dans de la lessive liquide.

Le linge est dur ou rêche

- Si vous faites sécher votre linge à l'air libre, utilisez un assouplissant.
- Séchez le linge au sèche-linge.

Le tambour et la cuve sont encrassés (morceaux de papier, huile, etc.)	<p>Les poches des pantalons et autres n'ont pas été vidées avant le passage en machine.</p> <ul style="list-style-type: none"> • Lancez le programme 70° AUTOCLEAN (ou 60° COTON) pour nettoyer le tambour et la cuve (sans linge ni lessive).
Le linge dégage une odeur désagréable (odeur de transpiration ou de moisi)	<p>Le linge a été lavé trop souvent à basse température, d'où la formation de germes malodorants.</p> <ul style="list-style-type: none"> • Lavez de temps en temps le linge à 60°C (ou à la température maximale autorisée), de préférence avec une lessive universelle (avec agent de blanchiment). <p>Pour le lavage à 20 / 30°C, utilisez une lessive spéciale active à basse température.</p>
Odeurs à l'intérieur du lave-linge	<p>Des germes à l'origine des mauvaises odeurs se sont accumulés dans le lave-linge ou le tuyau d'évacuation.</p> <ul style="list-style-type: none"> • Faites fonctionner de temps à temps le programme de nettoyage 70° AUTOCLEAN (ou 60° COTON) (sans lessive ni linge) pour nettoyer la machine et le système d'évacuation.
Le linge feutre (pilling)	<p>Le linge délicat (laine) soumis à une sollicitation mécanique trop forte peut feutrer au lavage.</p> <ul style="list-style-type: none"> • A l'avenir, choisissez un programme doux (Laine, Lavage main, etc.) adapté au linge délicat.
Accrocs et trous, usure des fibres	<p>Dans certains cas, il s'agit de l'usure normale ou de la détérioration mécanique des textiles qui existait déjà avant le lavage en machine.</p> <ul style="list-style-type: none"> • Avant le lavage, retirez les corps étrangers du linge. • Attachez les crochets et refermez les fermetures éclair et Velcro avant le lavage. • Placez le linge fragile dans un filet de lavage.

MOUSSE ET FUITE

Il reste un peu de mousse à la fin du programme	<p>Certaines lessives tendent à mousser abondamment, sans que cela n'ait toutefois d'influence sur le résultat de rinçage.</p>
Beaucoup de mousse durant le lavage La mousse remplit tout le tambour	<p>Vous avez ajouté trop de lessive.</p> <ul style="list-style-type: none"> • Mélangez environ 2 dl d'adoucissant avec env. ½ litre d'eau. • Versez le mélange adoucissant-eau dans le COMPARTIMENT II. Répétez la procédure si nécessaire. • A l'avenir, réduisez la quantité de lessive.

De la mousse s'écoule du bac à lessive durant le lavage, le rinçage ou l'essorage

Vous avez ajouté trop de lessive.

- Arrêtez le programme en appuyant sur le bouton **ANNULER**.
Pour résoudre le problème, vous avez deux possibilités:

Variante A

- Mélangez environ 3 dl d'adoucissant avec env. 1 litre d'eau.
- Lancez le dernier programme de lavage choisi (dans certains cas, il faut attendre quelques minutes avant de pouvoir choisir un nouveau programme).
- Une fois que le tambour s'est rempli d'eau, passez directement à l'étape **FINISSAGE** en appuyant sur **AVANT**.
- Versez le mélange adoucissant-eau dans le **COMPARTIMENT I** du bac à lessive.
En règle générale, le programme se termine normalement et le linge peut être essoré.
- Relancez ensuite le programme de lavage souhaité, mais sans ajouter de produit de lessive.

Variante B

- Patientez environ 1 heure.
Appuyez ensuite sur **START** et passez directement à l'étape **ESSORAGE** en appuyant sur **AVANT**. En règle générale, le linge peut être essoré et le programme se termine normalement.
- Relancez le programme de lavage sans ajouter de produit de lessive.
- A l'avenir, réduisez la quantité de lessive.
- Le cas échéant, remplacez la lessive liquide par de la lessive en poudre.

Taches ou flaques d'eau sur le sol

Vous avez ajouté trop de lessive.

- A l'avenir, réduisez la quantité de lessive.
 - Vérifiez si les tuyaux d'arrivée d'eau et d'évacuation sont étanches et s'ils sont correctement installés.
-

ESSORAGE ET BRUIT

Bruit au niveau de la pompe

C'est normal! Les bruits qui se font entendre au démarrage et à la vidange par aspiration de la pompe sont tout à fait habituels.

Essorage répété

L'appareil a détecté un déséquilibre de la charge et tente d'y remédier en effectuant plusieurs cycles d'essorage.

Mauvais résultat d'essorage

L'appareil a détecté un déséquilibre qui n'a pas pu être éliminé. En cas de charge insuffisante ou de présence de pièces problématiques telles qu'un rideau de salle de bain, le linge n'est pas uniformément réparti.
Dans ce cas, la vitesse d'essorage est réduite de manière ciblée afin d'éviter une sollicitation excessive de l'appareil.

Vibrations et bruit important
L'appareil se déplace pendant l'essorage

Les cales de transport n'ont pas été retirées.

- Veuillez respecter les instructions de la notice d'installation.

Les pieds de l'appareil n'ont pas été fixés au moment de l'installation.

- Remettez l'appareil droit à l'aide d'un niveau à bulle et fixez les pieds en suivant la notice d'installation.

Durée du programme prolongée

C'est normal.

- La machine a détecté de la mousse et y a remédié.
 - La machine a détecté un déséquilibre et y a remédié.
 - La machine a détecté un degré de salissure trop élevé et / ou une eau de rinçage trouble et a prolongé le programme.
-

SERVICE CLIENTÈLE

Vérifiez si vous ne pouvez pas remédier vous-même à la panne, avant d'appeler le service après-vente (voir **PANNES**). Si vous faites appel à un technicien d'assistance, des coûts vous seront facturés pour ses conseils même pendant la période de garantie.

Sont exclues de la garantie toutes pannes résultant d'une mauvaise utilisation de la machine, de l'encrassement du filtre ou de la présence de corps étrangers.

Si vous ne pouvez réparer vous-même la panne, coupez l'alimentation électrique (retirez la fiche réseau / fermez l'interrupteur mural), fermez le robinet de l'eau et appelez le service après-vente:

Tél. + 41(0) 62 773 11 70

Fax + 41(0) 62 773 11 09

Indiquez au service après-vente le message d'erreur F-- ainsi que le numéro du produit et celui de l'appareil.

Vous trouverez ces données sur la plaque signalétique visible dans le cadre de la porte quand elle est ouverte.

Numéro de produit

Numéro de l'appareil

Les documents accompagnant votre appareil, tels que la fiche technique du produit (conformément au règlement 2017 / 2023) et l'étiquette énergétique, peuvent être obtenus sur le Download Center du site web **www.huwa.ch**.

SWISS MADE 

Hauptsitz und Service-Zentrale

R. Hunziker AG
Waschmaschinenfabrik
CH-5728 Gontenschwil
Tel. +41 (0) 62 773 11 70
www.huwa.ch

